

PARALLELBANDLÄNGSMODUL

FUNKTION

Das Parallelbandlängsmodul dient als Linearführung und Rückführung der Plattenförderkette zwischen Umlenkung und Antriebsmodul.

ZEICHNUNG

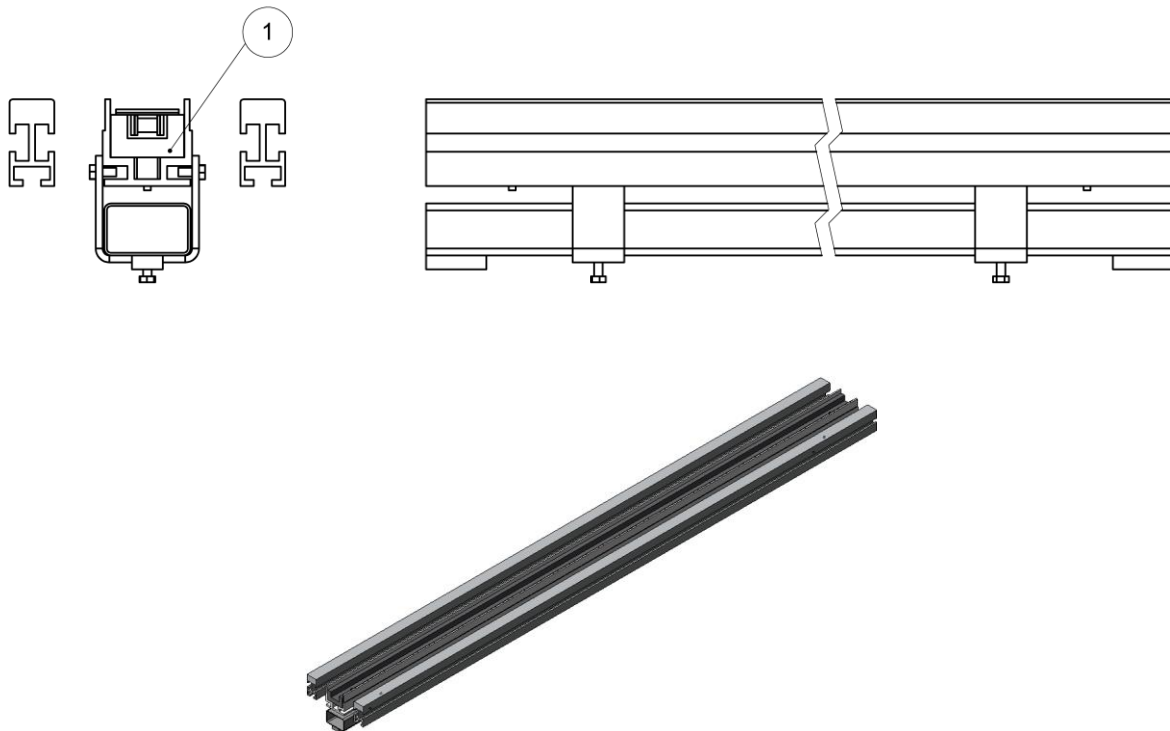

WARTUNG

Nr.	Beschreibung	Intervall ¹	Wartung
1	Parallelbandlängsmodul	M	Reinigen
2	Parallelbandlängsmodul	M	Kontrolle der Funktionen und für Beschädigungen

H: Stunde S: Schicht W: Woche M: Monat J: Jahr

VERSCHLEISSTEILE / ERSATZTEILE

Nr.	Bezeichnung
1	Kettenführung

¹ Je nach Verschmutzung und Auslastung

LINEAR CONVEYOR MODULE

FUNCTION

The Linear-Conveyor-Module is used to guide the plate chain from the idler to the drive module and back.

DRAWING

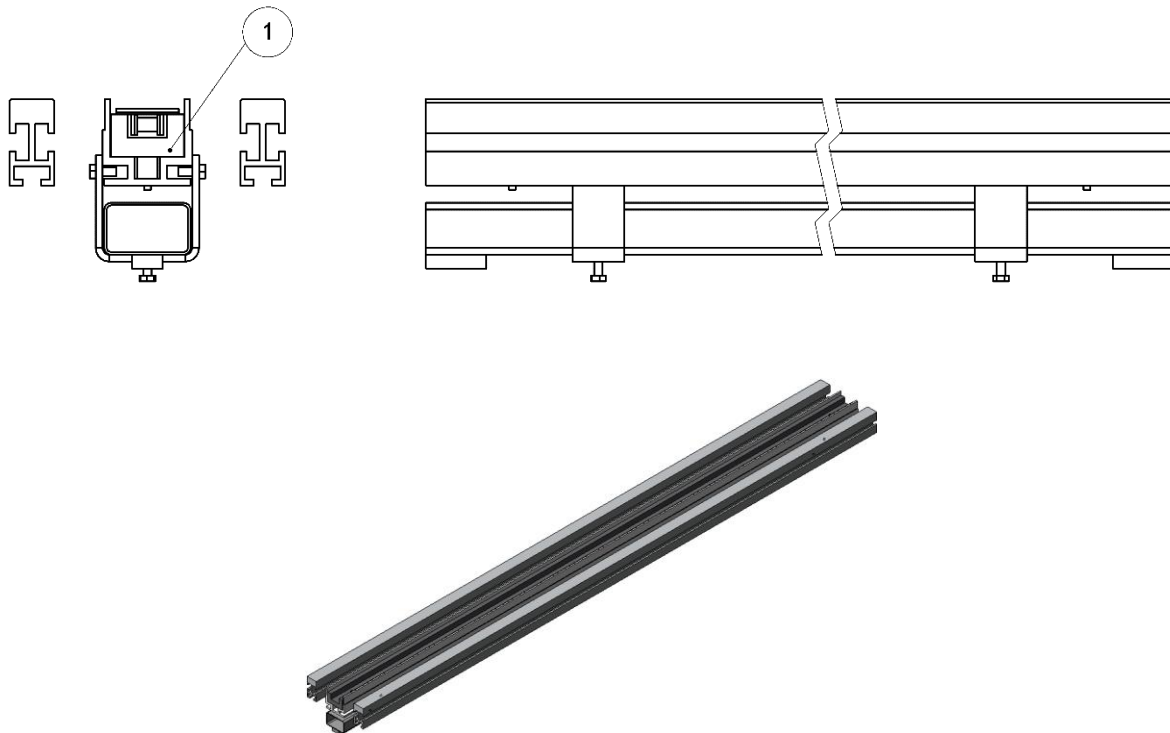

MAINTENANCE

No.	Description	Interval ²	Maintenance
1	Linear conveyor module	M	Clean
2	Linear conveyor modue	M	Inspect functions and check for damage

H: Hour S: Shift W: Week M: Month J: Year

WEAR PARTS / REPLACEMENT PARTS

No.	Bezeichnung
1	Chain guide

² Depending on cleanliness and usage